

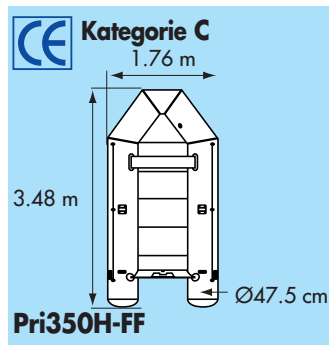

HYPALON

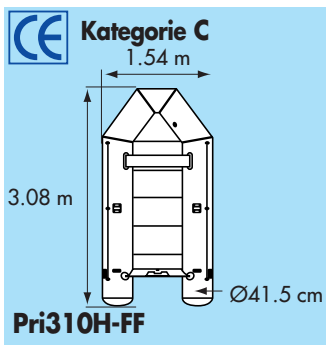

Flacher Boden für Annexe Pri310H-FF und Pri350H-FF.

Modell	Pri310H-FF	Pri350H-FF
Art. Nr.	Grau : 54929	Grau : 54931
Tragfähigkeit		
Zulässige Höchstlast	528 kg	640 kg
Gesamtmasse	3.08 x 1.54 m	3.48 x 1.76 m
Gewicht (einschl. Boden)	99 kg	118 kg
Max. Motorleistung	11.2 kW (15 PK)	11.2 kW (15 PK)
Rumpf	Doppelrumpf in V-Form mit Längskufen	
Boden	Rutschfester, Flachboden (Flat Floor) mit im Boden integriertem Kasten	
Durchmesser der Schwimmer	41.5 cm	47.5 cm
Anzahl der Kammern	3	
Sitz	GFK-Sitz + Befestigungslasche für Sitz (standardmäßig geliefert)	
Aufblasbarer Kiel	-	-
Kielverstärkung	-	-
Ösen für Schleppseil	3	
Tragegriff vorne	1	1
Tragegriffe hinten	2	
Befestigungsringe für Davits	3	
Standardausstattung	Transportsack, Reperaturset, Luftpumpe, 2 Paddel	